

Letoun Curtiss SNC-1 Falcon byl vyvinut z jednomístného stíhacího letounu Curtiss CW-21 Demon, aby byla splněna objednávka na výrobu dvoumístného cvičného pozorovacího letounu pro US Navy.

Curtiss SNC-1 byl vybaven dvoumístnou kabinou se sedadly v tandemu, kde žák seděl na předním sedadle. Letoun měl celokovovou konstrukci, s výjimkou plátnem pokrytých křídélků, a měl zatahovací podvozek instalovaný do dělených aerodynamických krytů pod křídly. Letoun SNC-1 mohl být při cvičných letech vyzbrojen buď kulomety nebo pumami. Letoun také měl kompletní zdvojené řízení a přístrojové vybavení, které umožňovalo také letecký výcvik pro přístrojové létání. Celkem bylo objednáno a také dodáno 305 kusů letounů Curtiss SNC-1 Falcon, první stroje byly předány do operační služby jednotkám US Navy v listopadu 1940.

### Technické údaje:

Délka: 8.08m  
 Rozpětí: 10.67m  
 Výška: 2.29m  
 Max. rychlost: 323 km/hod  
 Dostup: 6675m  
 Dolet: 829 km

Developed from the single-seat Curtiss CW-21 Demon fighter, the Curtiss SNC-1 (unofficially known as the Falcon) was built in 1940, to fill a US Navy order for a two-seat Scout Trainer.

The SNC-1 was fitted with a two-seat tandem cockpit, with the student pilot sitting in front. The aircraft was of all-metal construction, except for the fabric-covered ailerons and had retractable undercarriage housed in split fairings under the wings. The SNC-1 could be fitted with guns or bombs for weapon training and as it had complete dual controls and full instrumentation, it could also be used for instrument flying.

A total of 305 Curtiss SNC-1 were ordered and delivered, with the first aircraft taken into service in November 1940.

### Technical Specifications:

Length: 26ft 6in (8.08m)  
 Span: 35ft (10.67m)  
 Height: 7ft 6in (2.29m)  
 Max Speed: 201mph (323 km/h)  
 Ceiling: 21,900ft (6675m)  
 Range: 515 miles (829 km)

History Notes researched by Chris Hughes U.K.

### PARTS

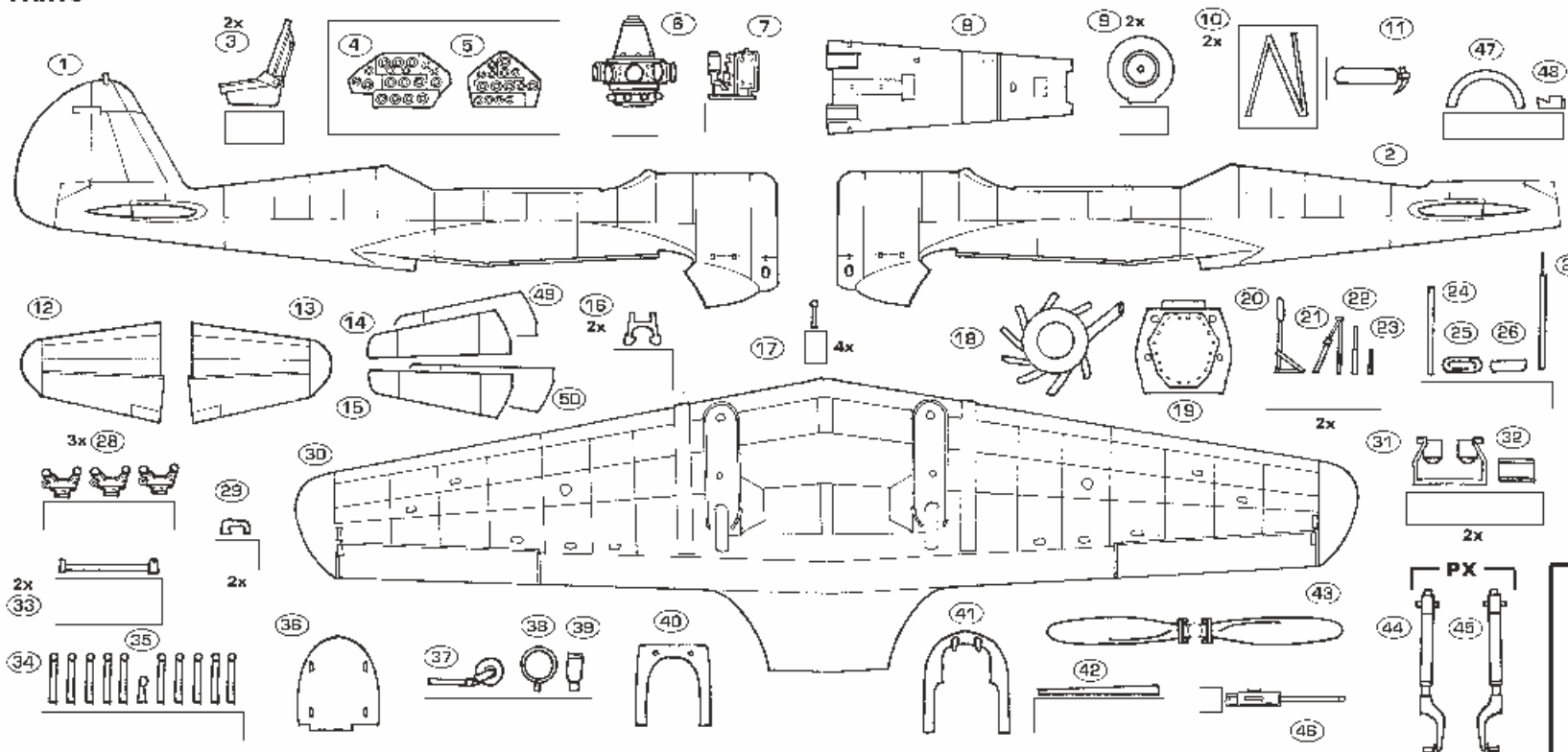

### DECALS

1 - 10

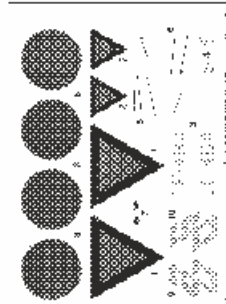

### CLEAR







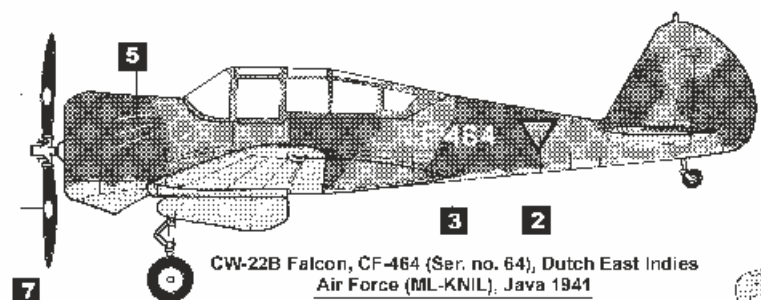

CW-22B Falcon, CF-464 (Ser. no. 64), Dutch East Indies Air Force (ML-KNIL), Java 1941

CW-22B Falcon, CF-464 (výr. č. 64), letectvo Holandské Východní Indie (ML-KNIL), Jáva 1941

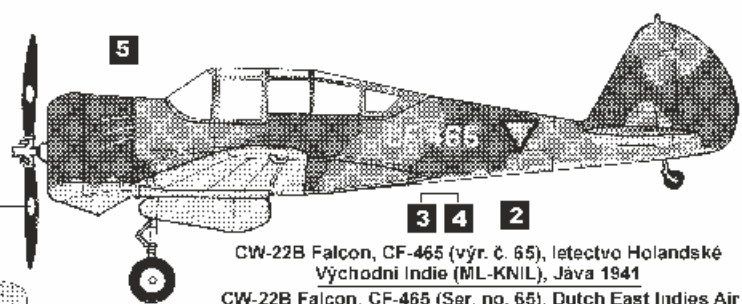
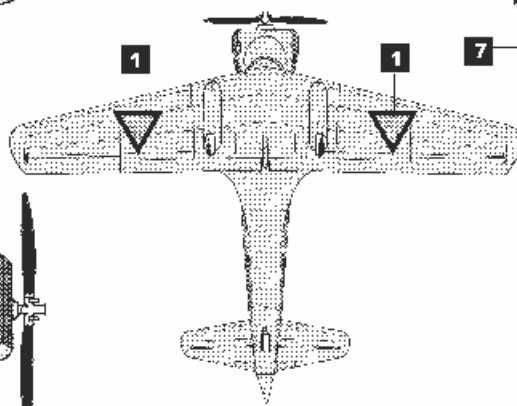
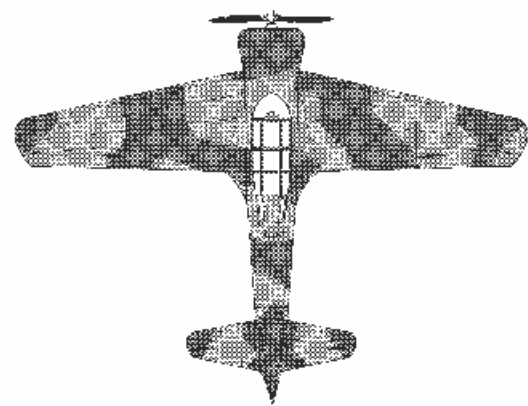
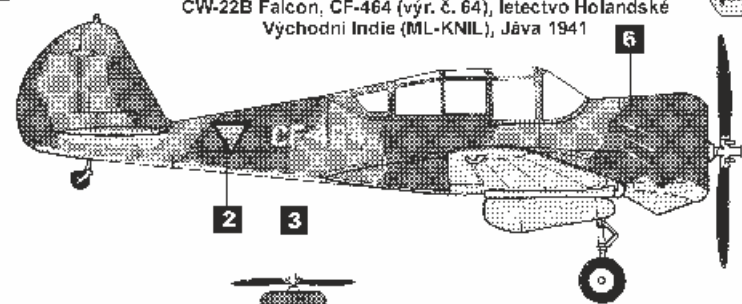

CW-22B Falcon, CF-465 (výr. č. 65), letectvo Holandské Východní Indie (ML-KNIL), Jáva 1941

CW-22B Falcon, CF-465 (Ser. no. 65), Dutch East Indies Air Force (ML-KNIL), Java 1941

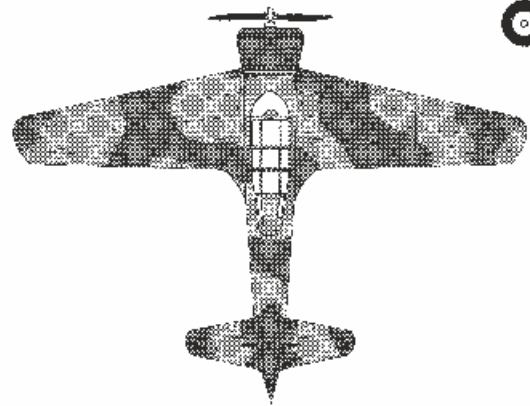
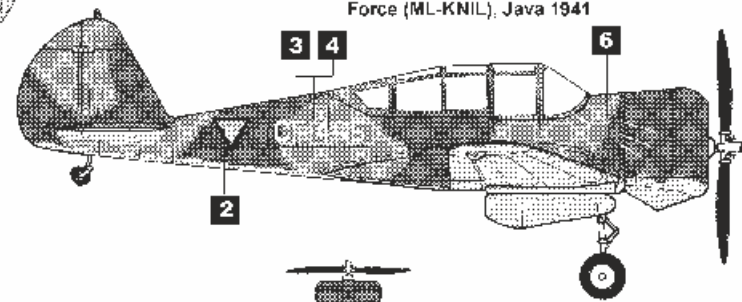

-  Hliníková  
Aluminium
-  Olivová  
Olive Drab
-  Tmavá zelená  
Dark Green

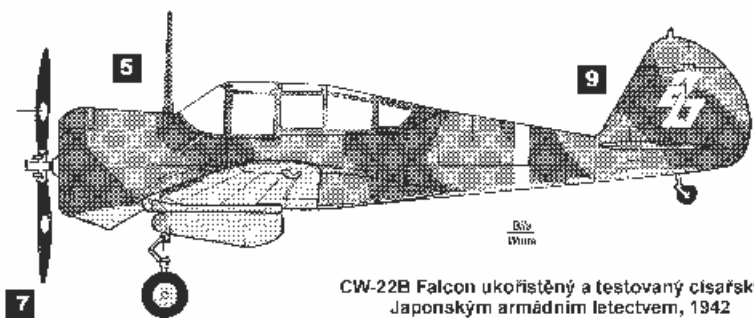
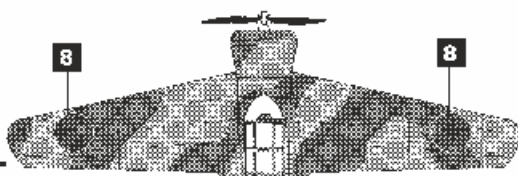

CW-22B Falcon ukořistěný a testovaný císařským Japonským armádním letectvem, 1942  
CW-22B Falcon captured by Imperial Japanese Air Force and later test flown, 1942

